

Immer gut drauf!



autop Sololift 1.30 Fv Uni

Die Sololift 1.30 Fv Uni hat sich besonders im Wasch- und Pflegebereich bewährt.

Einfach auffahren und anheben. Je nach Radstand lässt sich der Aufnahmebereich durch Umstecken der Einsteckblätter oder zusätzliche Einsteckblätter leicht anpassen.

Die Überfahrhöhe von 80 mm ist auch für tiefer gelegte Fahrzeuge geeignet. Die Feuerverzinkung der Lastaufnahme gewährleistet Funktionssicherheit und dauerhaft störungsfreien Betrieb.

autop Maschinenbau GmbH

Sandkampstr. 90

D-48432 Rheine

Tel. ++49(0)5971/8602-02

Fax ++49(0)5971/8602-25

E-Mail: mail@autop.de

www.autop.de

...ein Unternehmen der STENHØJ-Gruppe

autop[®]
Kfz-Hebebühnen für Profis!

Sololift 1.30 Fv Uni

Komponenten:

- hartverchromter Zylinder
- korrosionsfreies Führungselement
- SPS - Drucktastensteuerung
- pneumatischer Notablass
- integrierte Verdrehsicherung
- Einbau in flüssigkeitsdichter (WHG) Stahlwanne
- Einsatz von nicht wassergefährdendem „Bio-Öl“
- Fußbodenaufliegende Radgreiferbrücke in stabiler Schweißkonstruktion, feuerverzinkt

Standard:

feuerverzinkt

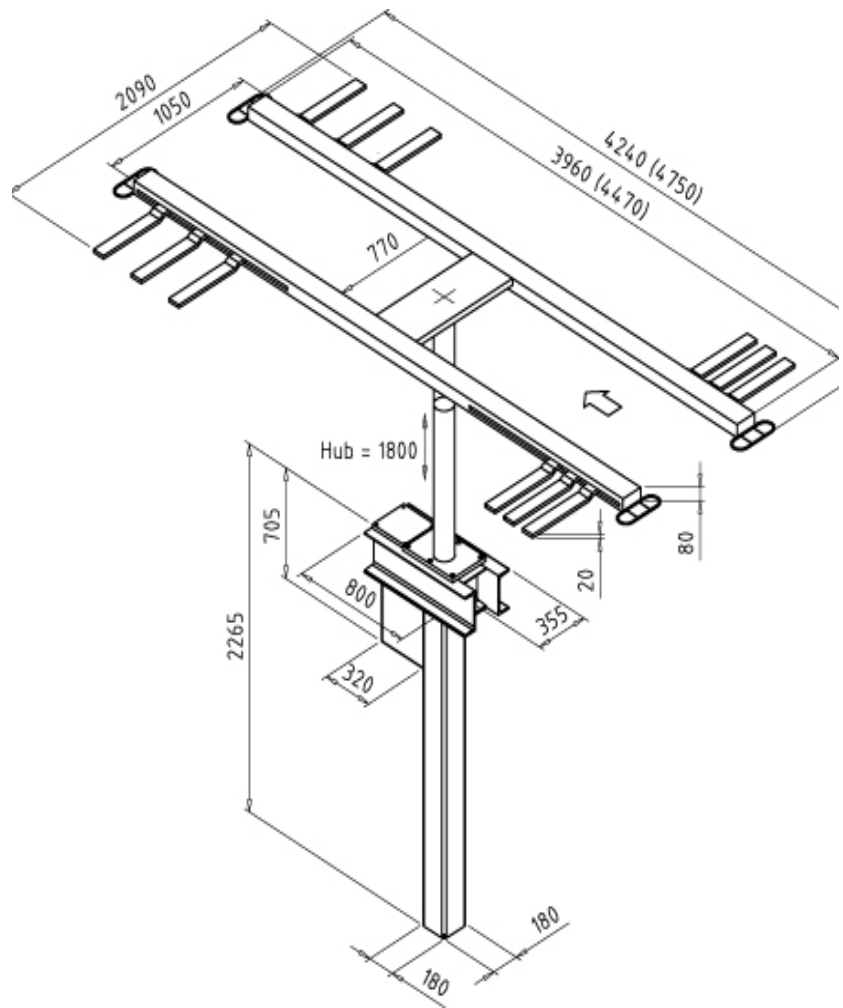

Technische Daten

Tragfähigkeit:	3.000	kg
Hubhöhe:	1.800	mm
Nutzhöhe:	1.820	mm
Kolbendurchmesser:	123	mm
Hub-/Senkzeit:	ca. 30	Sek.
Aggregat:	3,0	kW
Fundamenttiefe:	2.400	mm
Anschlusswerte:	230/400	V
	50	Hz
	16	A

Fahrzeugaufnahme:

Länge, kurze Version:	4.240	mm
Länge, lange Version:	4.750	mm
Breite:	1.050/2.090	mm
Höhe:	20/80	mm
Radstand, kurze Version:	1.800-3.400	mm
Radstand, lange Version:	1.800-3.900	mm

Service:

Gerne stehen Ihnen unsere Fachberater bei der Planung und Durchführung von Modernisierungsmaßnahmen in Ihrem Autohaus beratend zur Seite. Gerne erstellen wir Ihnen einen unverbindlichen Einrichtungsvorschlag.

Nehmen Sie Kontakt mit uns auf!



Konstruktionsänderungen vorbehalten. Stand 10/2011 - Die Angaben und Abbildungen in diesem Prospekt sind unverbindlich und stellen nur annähernde Beschreibungen dar. Darüber hinaus behalten wir uns Abweichungen des Liefergegenstandes vor (z.B. im Hinblick auf technische Daten, Ausstattung, Material und äußeres Erscheinungsbild), sofern die Änderungen für den Kunden zumutbar sind und eine damit verbundene Minderung des Wertes oder der Gebrauchstauglichkeit des Liefergegenstandes nicht eintritt.

autop Maschinenbau GmbH

Sandkampstr. 90

D-48432 Rheine

Tel. ++49(0)5971/8602-02

Fax ++49(0)5971/8602-25

E-Mail: mail@autop.de

www.autop.de

...ein Unternehmen der STENHØJ-Gruppe

