

# autop Masterlift 2.30 Sa 230 Sport

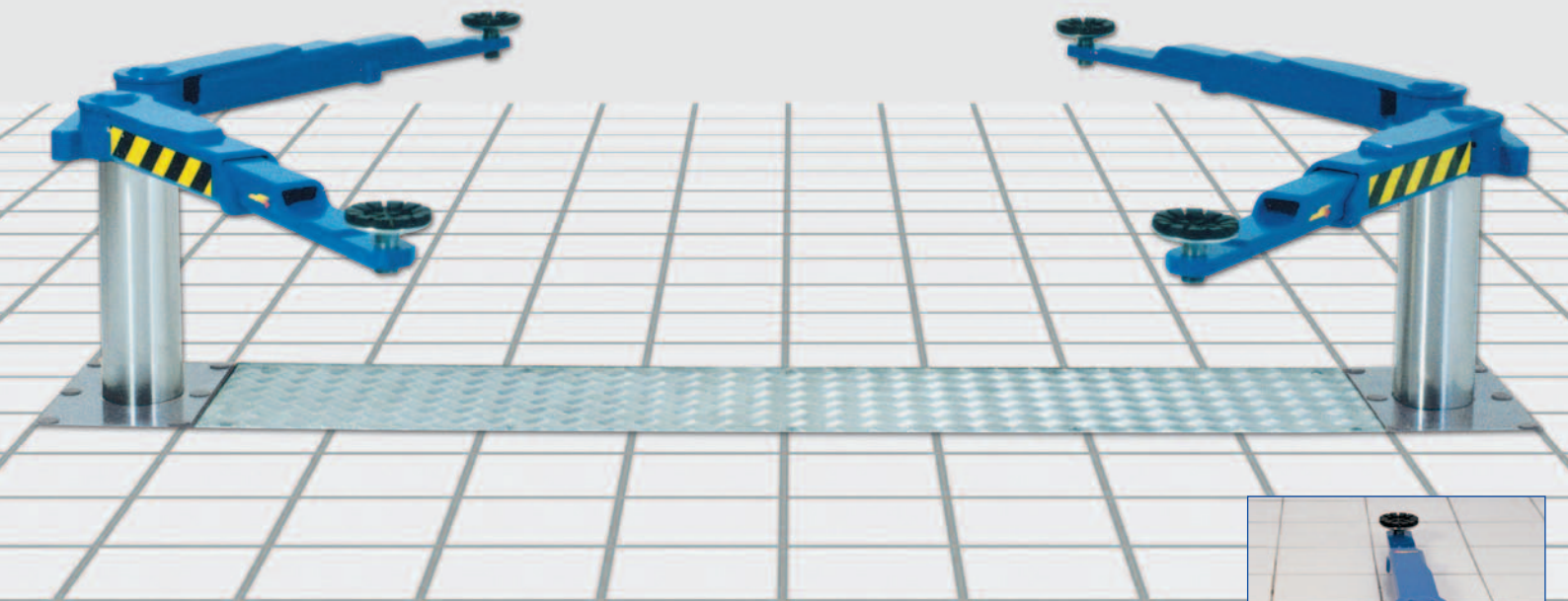

## EINSATZMÖGLICHKEITEN

Reparatur- und Wartungs- und  
Karosseriebereich

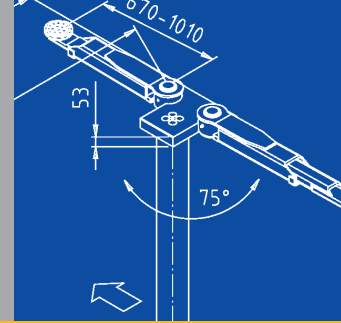

## BESONDERE MERKMALE

Die extrem niedrige Unterschwenkhöhe von  
70 mm entspricht den neuesten Entwick-  
lungen von sportlichen Fahrzeugen.

## ANWENDUNG

Die Schwenkarmehebepöhlne Masterlift Sa  
Sport mit Stempelabstand 2285 mm wird im  
Bereich Reparatur und Wartung sowie insbe-  
sondere im Karosseriebereich eingesetzt.

Die Schwenkarmhebepöhlne wurde speziell  
für sportliche Fahrzeuge mit sehr geringer  
Bodenfreiheit entwickelt, die z. T. zusätzlich  
noch durch Zubehör wie Spoiler und  
Schürzen beeinträchtigt wird.

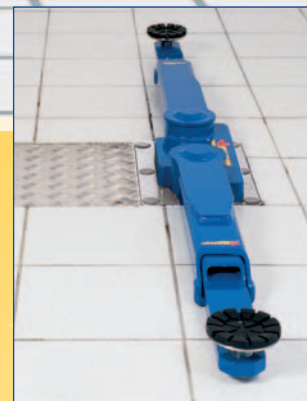

**autop**<sup>®</sup>  
Mit Sicherheit nach oben!



# autop Masterlift 2.30 Sa 230 Sport



## TECHNISCHE DATEN

Tragkraft:	3000 kg
Stempelabstand:	2285 mm
Hubhöhe:	1850 mm
Nutzhöhe:	max. 1945 mm
Hub-/Senkzeit:	ca. 30 sec.
Kolbendurchmesser (hv):	2 x 123 mm
Fundamenttiefe:	2615 mm
Anschlusswerte:	230/400 V/50 Hz
	16A
Aggregat	3,0 kW

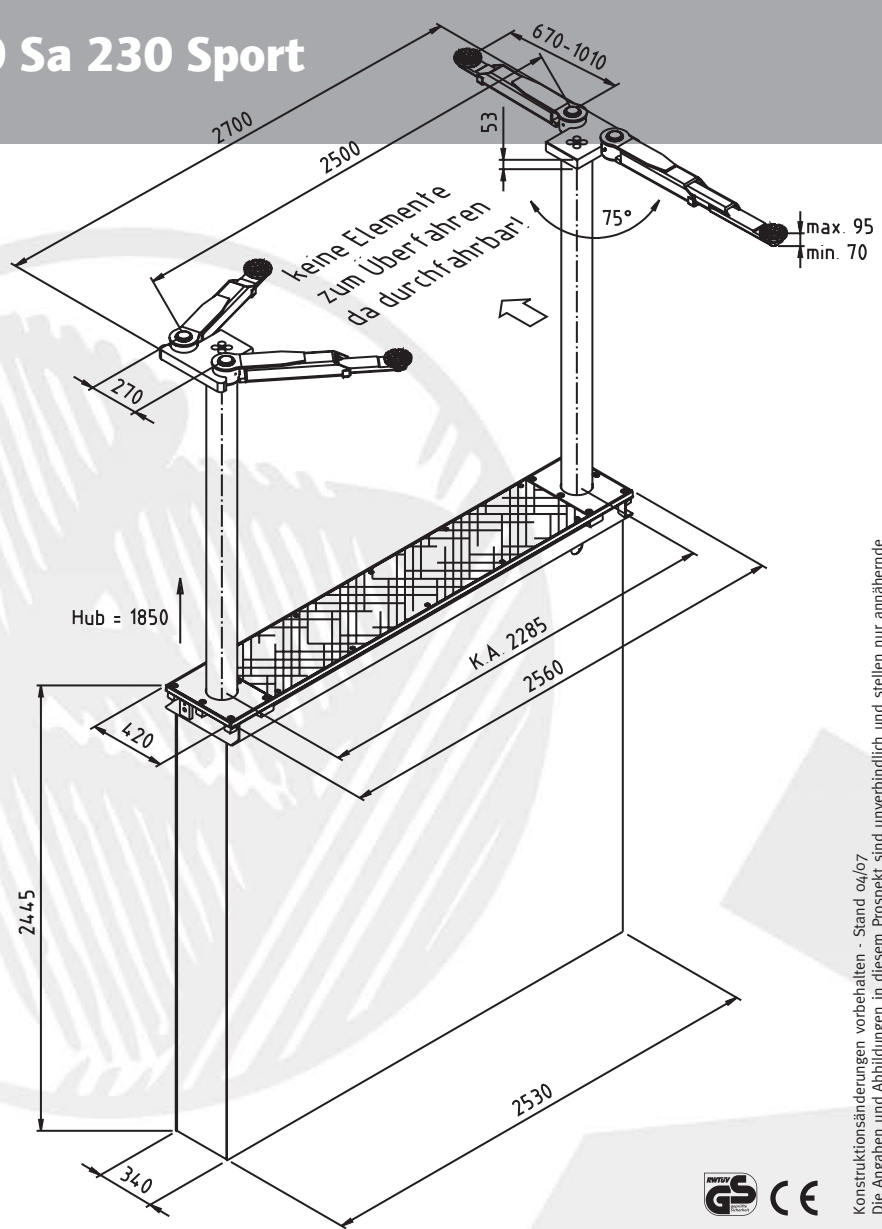

Konstruktionsänderungen vorbehalten - Stand 06/07  
Die Angaben und Abbildungen in diesem Prospekt sind unverbindlich und stellen nur annähernde Beschreibungen dar. Darüber hinaus behalten wir uns Abweichungen des Liefergegenstandes von Abbildungen und Angaben vor (z.B. im Hinblick auf technische Daten, Ausstattung, Material und äußeres Erscheinungsbild), sofern die Änderungen für den Kunden zumutbar sind und eine damit verbundene Minderung des Wertes oder der Gebrauchstauglichkeit des Liefergegenstandes nicht erheblich ist.



## KOMPONENTEN

- Zwei Umkehrzylinder mit hartverchromten Stütz- und Antriebskolben.
- Kolbenführung mit Teflon-Gleitbändern.
- Tragflanschführungselemente aus nichtrostender, hochfester Aluminium-Druckgusslegierung; mit verschleißfester Gleitlagerung.
- SPS-Steuerung: Hubbegrenzung individuell einstellbar.
- Synchron- und Sicherheitseinrichtung zum Ausgleich der unterschiedlichen Kräfte über gelenkig gelagerte Gleichlaufhebel.
- Hydraulikaggregat mit Unterölmotor.
- Drucktastensteuerung für Heben/Senken mit Signaltonschaltung anstelle von Fußab-

weisern, mit abschließbarem Hauptschalter und integrierter, pneumatischer Not-Hand-Betätigung.

- Einbau in eine wasserdichte Stahlwanne (zertifiziert gemäß WHG), auf Wunsch feuerverzinkt, kunststoffbeschichtet und/oder freitragende Ausführung.
- Zwei fußbodenaufliegende Schwenkarmbrücken mit einfach ausziehbaren Teleskoparmen und Schraubpilzen sowie integrierter, automatischer Tragarmarretierung.

## LACKIERUNG

### Standardlackierung:

(wahlweise)  
RAL 5019 capriblau  
RAL 7016 anthrazitgrau

### Sonderlackierung:

Auf Anfrage

## ÜBRIGENS

Gerne stehen Ihnen unsere Fachberater bei der Planung und Durchführung von Modernisierungsmaßnahmen in Ihrem Autohaus zur Seite. Ebenso erstellen wir Ihnen gerne einen Einrichtungsvorschlag. Nehmen Sie Kontakt mit uns auf!

